

## PARECER DO CONSELHO CONSULTIVO

Considerando as disposições da Convenção do Condomínio Estância Quintas da Alvorada, citadas a seguir:

**Art. 84** – Compete ao Conselho consultivo:

- V – autorizar as despesas de que tratam o Art. 102, inciso III desta Convenção;

**Art. 102** – A realização das despesas ordinárias e extraordinárias do Condomínio, exceto as previstas no Art. 93, incisos I, IV, VI e VII obedecerão aos seguintes critérios:

- III – as despesas de valor acima de 50 (cinquenta) salários mínimos poderão ser efetuadas mediante autorização expressa por pelo menos 02 (dois) membros do Conselho Consultivo na proposta mais vantajosa, preferencialmente a de menor preço, ou, na inconveniência desta, mediante decisão tecnicamente justificada;

O Conselho Consultivo autoriza as despesas relativas a conclusão da obra da área de lazer da Quadra 02, conforme projeto elaborado pelo engenheiro Gustavo Jardim – com contrato vigente com o Condomínio. A etapa do projeto a ser concluída, contida nessa autorização, inclui duas churrasqueiras, 02 vestiários, 01 pista de corrida e 02 quadras de esporte.

Brasília – DF. 06 de fevereiro de 2019



ROBERTO LAMOUNIER TEIXEIRA

EJI PONS MACHADO



RICARDO DIAS DINIZ

## PARECER DO CONSELHO CONSULTIVO

Considerando as disposições da Convenção do Condomínio Estância Quintas da Alvorada, citadas a seguir:

**Art. 84** – Compete ao Conselho consultivo:

- V – autorizar as despesas de que tratam o Art. 102, inciso III desta Convenção;

**Art. 102** – A realização das despesas ordinárias e extraordinárias do Condomínio, exceto as previstas no Art. 93, incisos I, IV, VI e VII obedecerão aos seguintes critérios:

- III – as despesas de valor acima de 50 (cinquenta) salários mínimos poderão ser efetuadas mediante autorização expressa por pelo menos 02 (dois) membros do Conselho Consultivo na proposta mais vantajosa, preferencialmente a de menor preço, ou, na inconveniência desta, mediante decisão tecnicamente justificada;

O Conselho Consultivo autoriza as despesas relativas a conclusão da obra da área de lazer da Quadra 02, conforme projeto elaborado pelo engenheiro Gustavo Jardim – com contrato vigente com o Condomínio. A etapa do projeto a ser concluída, contida nessa autorização, inclui duas churrasqueiras, 02 vestiários, 01 pista de corrida e 02 quadras de esporte.

Brasília – DF. 06 de fevereiro de 2019

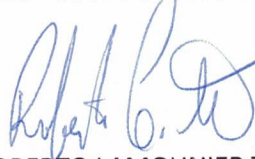

ROBERTO LAMOUNIER TEIXEIRA

EJI PONS MACHADO



RICARDO DIAS DINIZ

Ao

Conselho Consultivo do Condomínio Estância Quintas da Alvorada

Solicitamos analisar a proposta de conclusão da área de lazer, localizada no final da Quadra 02, para realização imediata. O projeto inclui 02 churrasqueiras, 02 vestiários, pista de corrida e quadras de esporte.

As despesas a serem realizadas incluirão apenas o material de construção, pois o projeto foi feito pelo engenheiro contratado e a mão de obra a ser utilizada será a própria do Condomínio.

O custo de material foi estimado em aproximadamente R\$ 150.000,00.

Os projetos estão em anexo.

Brasília, 06 de fevereiro de 2019.

  
Fátima Pontes Amarante

Diretora Administrativa

PROJEÇÃO COBERTURA BANHEIRO

ESC. 1:50

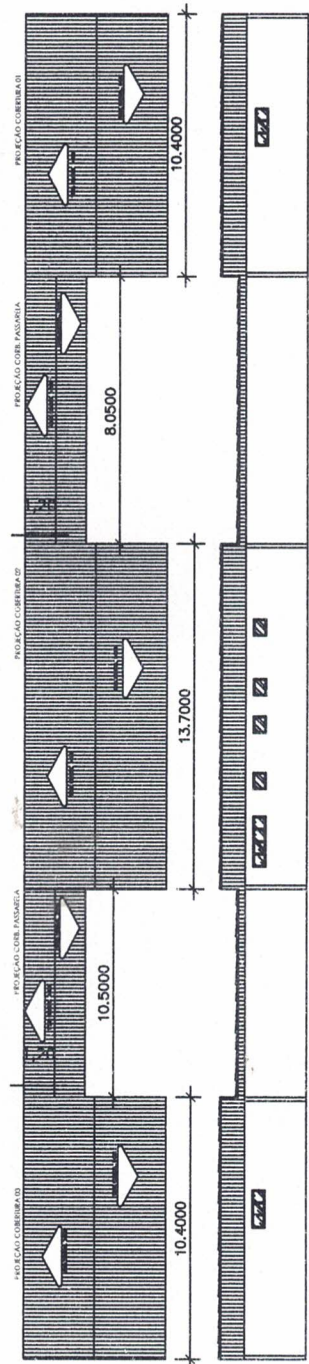
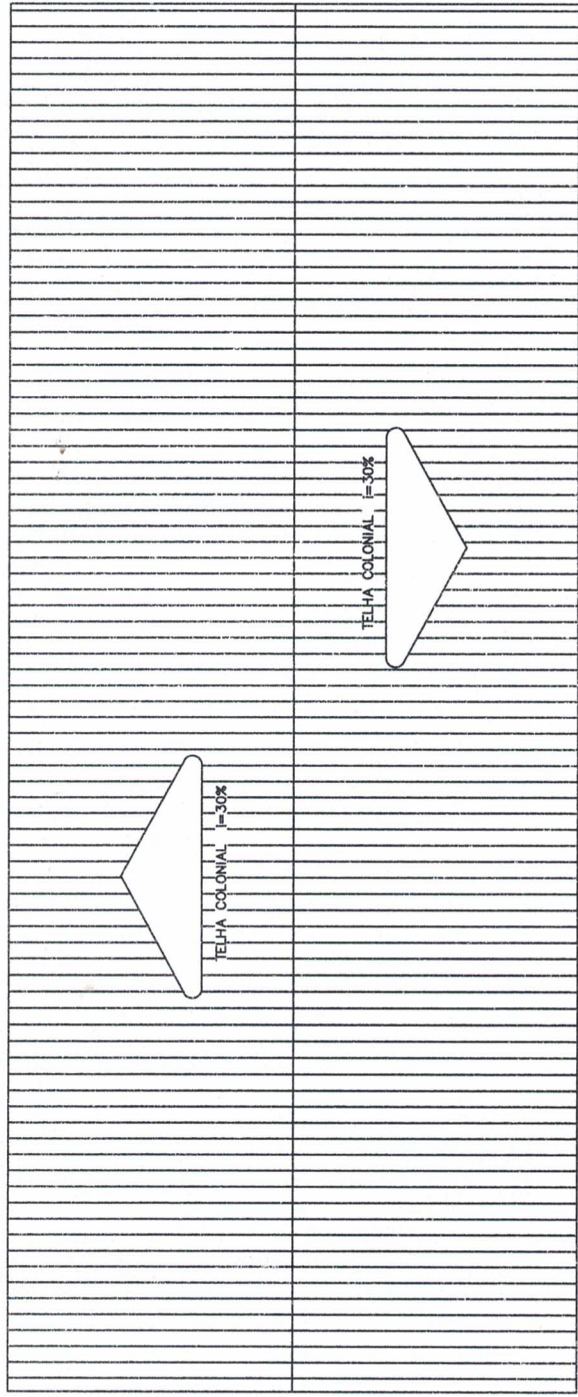

PROJETO: PROJETO ARQUITETÔNICO		PRANCHA:	01/04
ARQ	DESTINAÇÃO:	ÁREA DE LAZER	
	CONTEÚDO:	PLANTA BAIXA	
	RESPONSÁVEL TÉCNICO:	GUSTAVO	
REVISÃO:	DATA:	DESENHO:	ESCALA:
R00	12/2018	DOMINGOS CARDOSO	INDICADA
			ARQUIVO: CHURRASQUEIRA

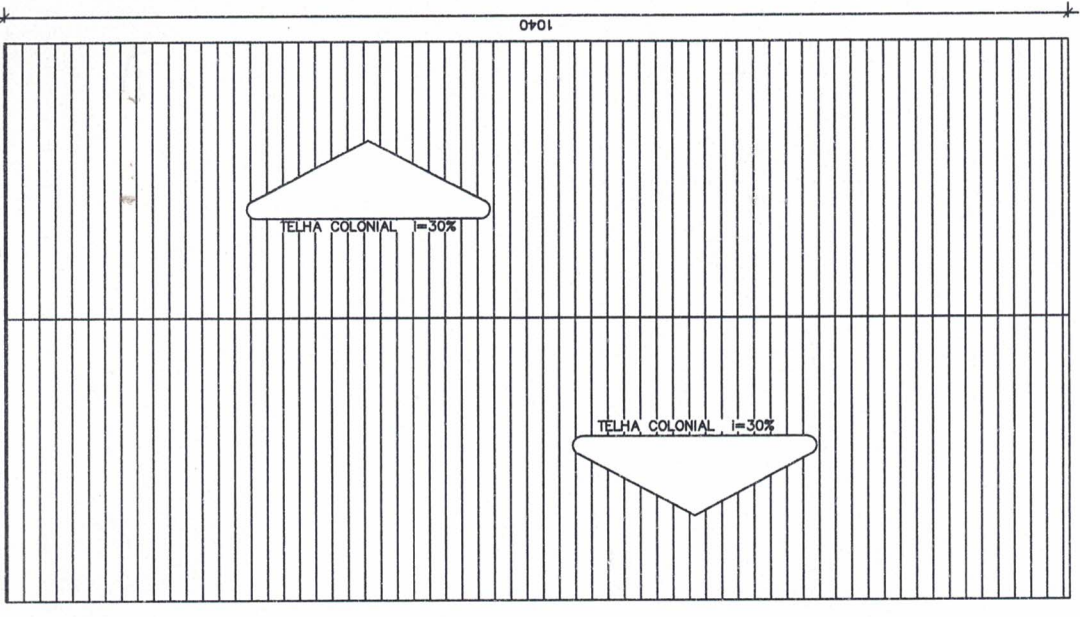
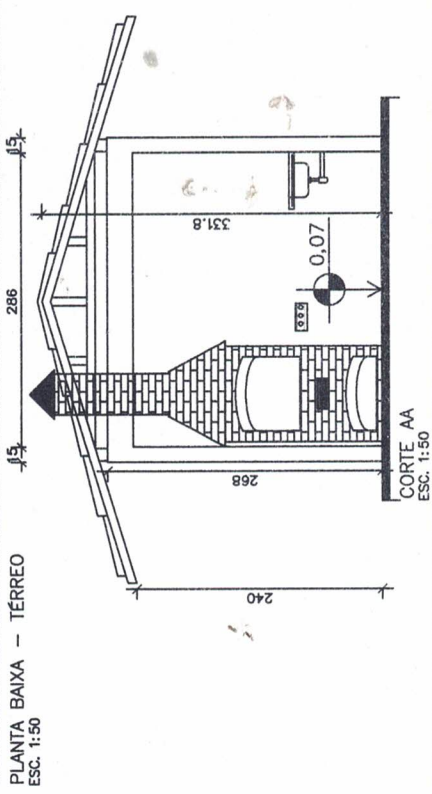
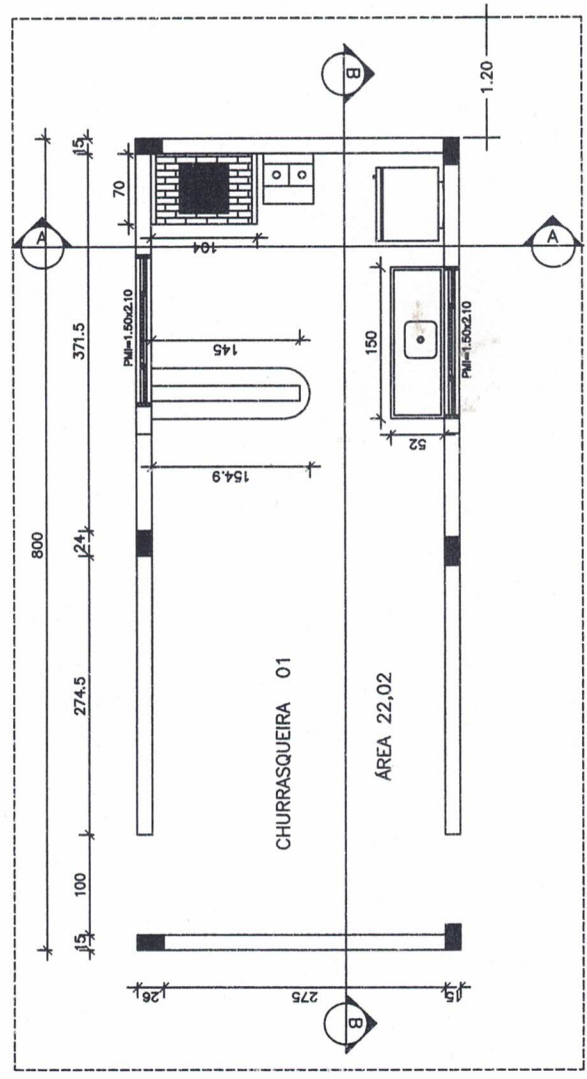
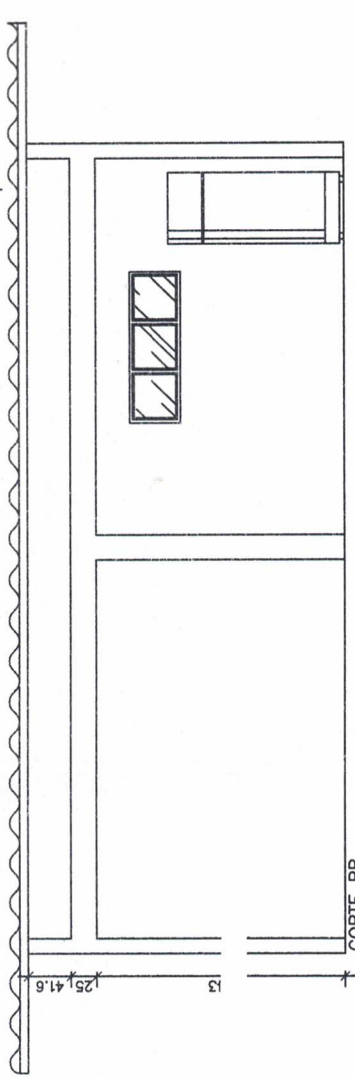

PROJETO: ARQUITETÔNICO		PRANCHA: 02/04
DESTINAÇÃO: ÁREA DE LAZER	CONTEÚDO: PLANTA BAIXA	ARQUIVO: CHURRASQUEIRA
RESPONSÁVEL TÉCNICO: GUSTAVO DOMINGOS CARDOSO	DESENHO: DOMINGOS CARDOSO	ESCALA: INDICADA
REVISÃO: R00	DATA: 10/2018	

PLANTA BAIXA - TERREO  
ESC. 1:50

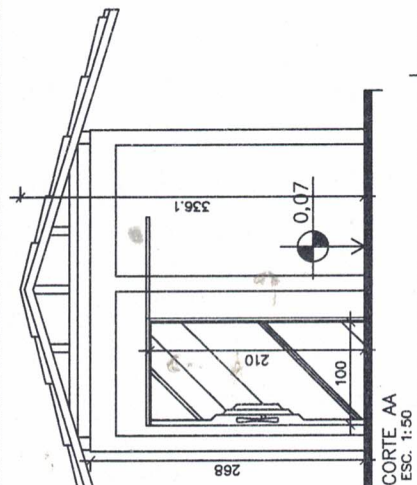
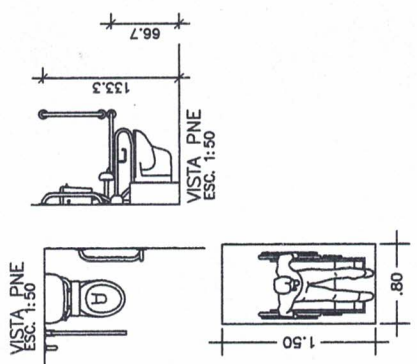
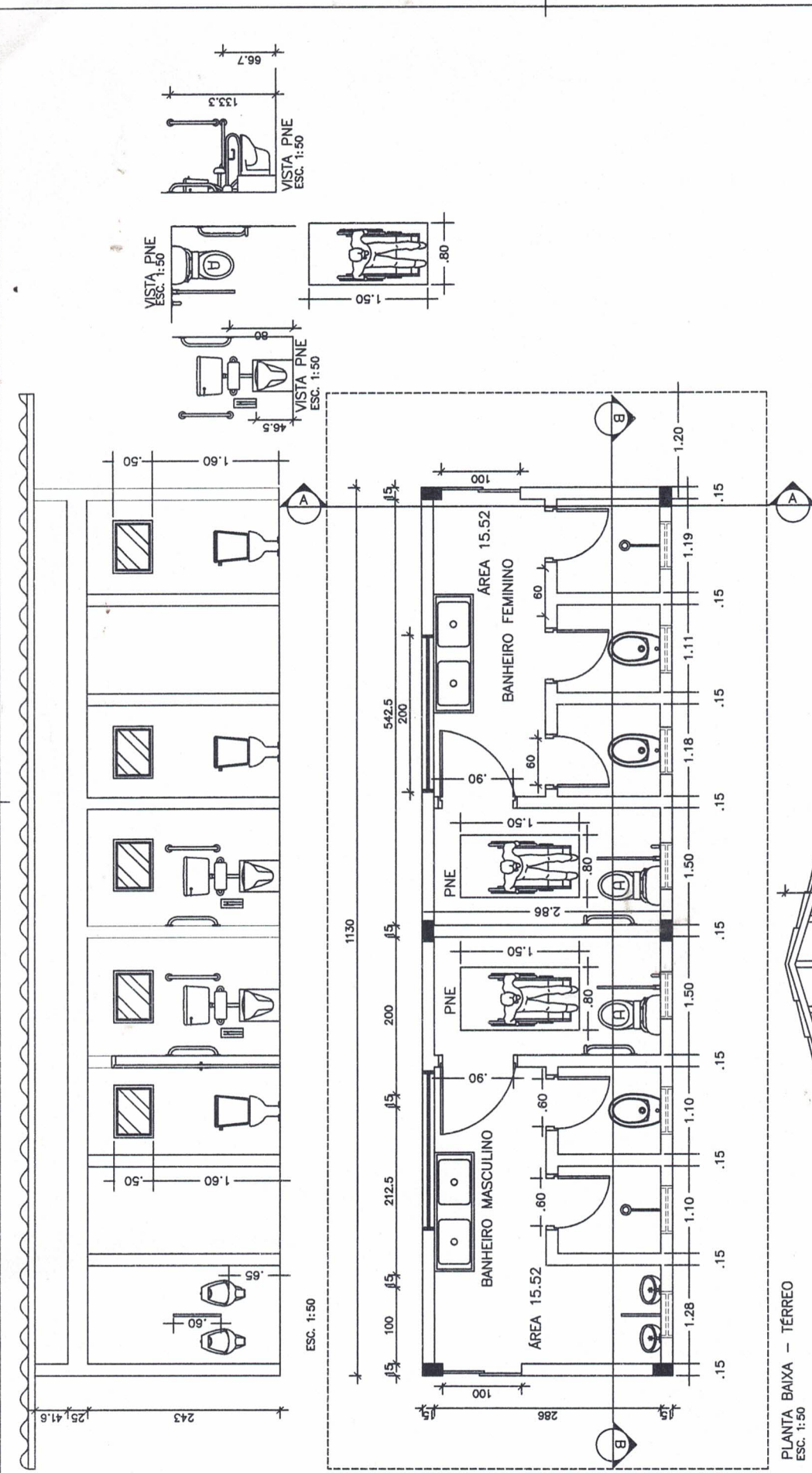

PROJETO: PROJETO DE ARQUITETÔNICO		FRANCHA: 03/04
DESTINAÇÃO: ARQ	ÁREA DE LAZER	ARQUIVO: BANHEIRO
CONTEÚDO: ARQ	PLANTA BAIXA	ESCALA: INDICADA
RESPONSÁVEL TÉCNICO: ARQ	GUSTAVO DOMINGOS CARDOSO	DESENHO: INDICADA
REVISÃO: ROD	12/2018	DATA: INDICADA

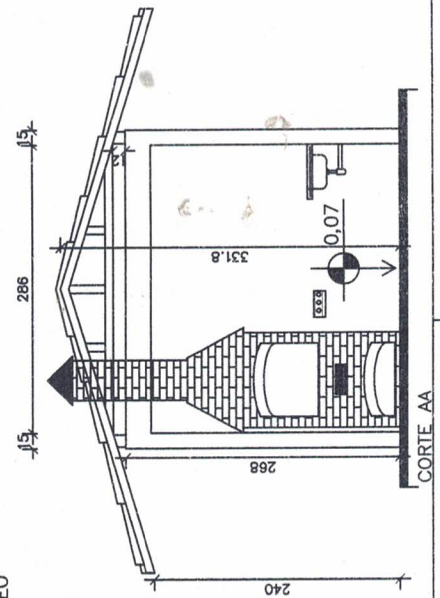
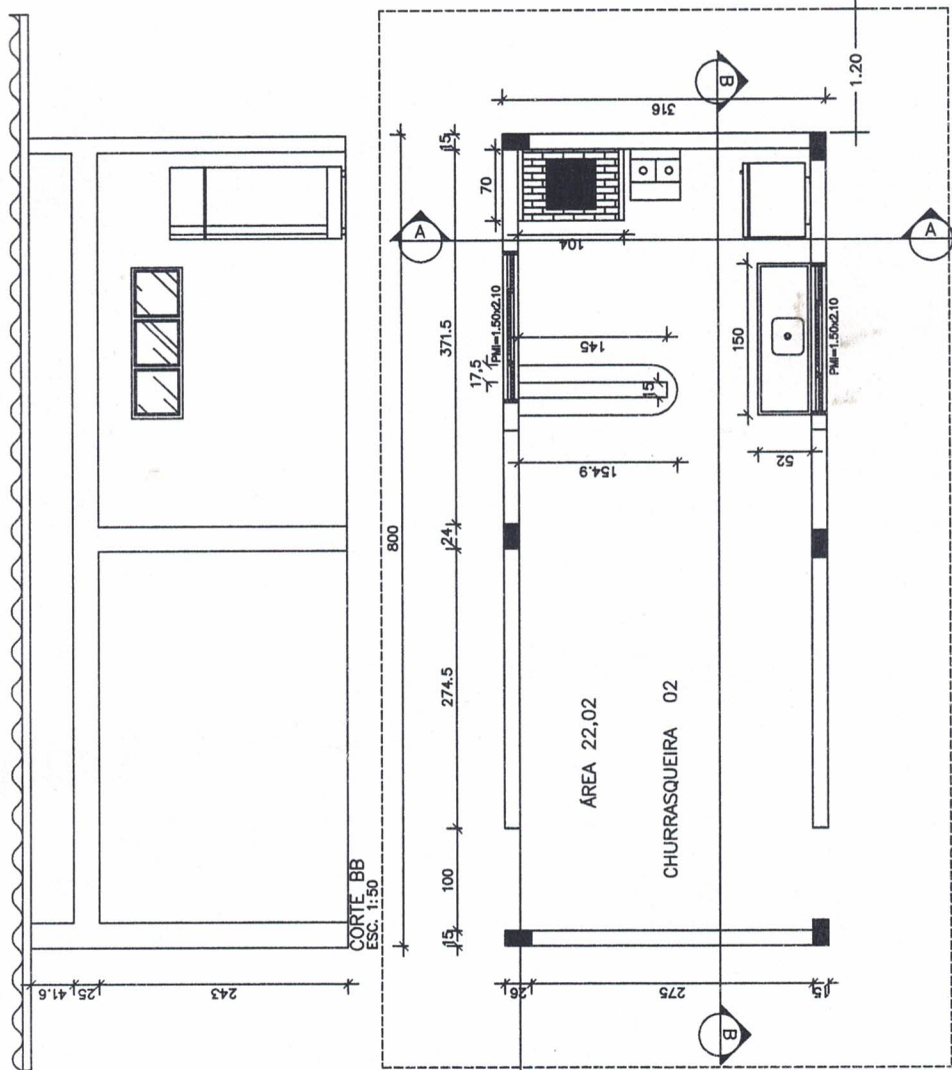
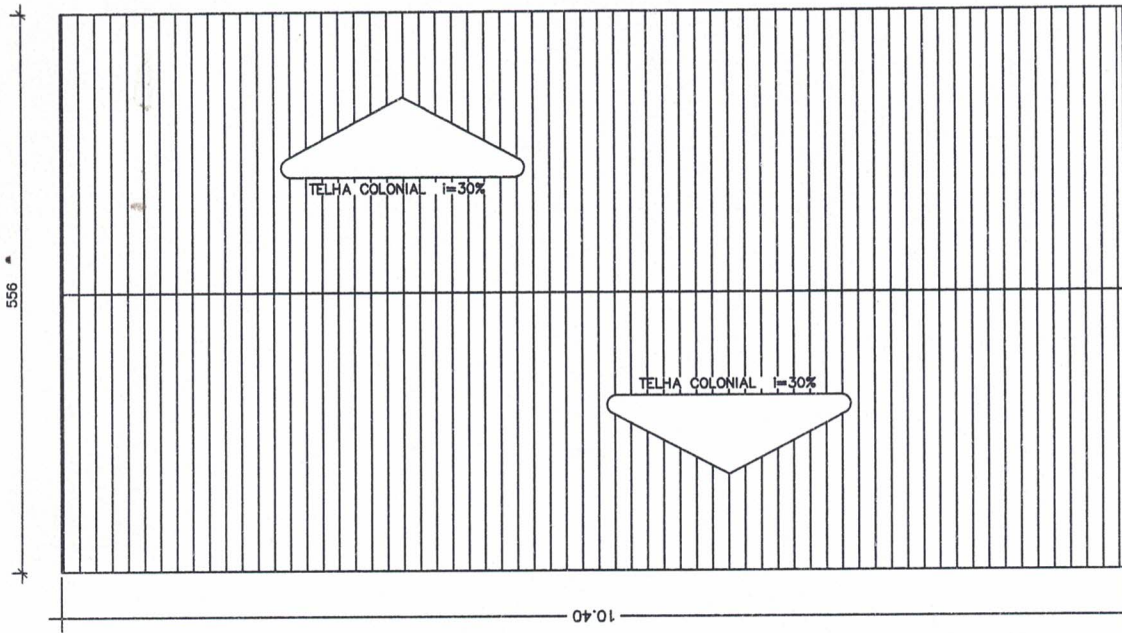

PROJETO:	ARQ	DESTINAÇÃO:	ÁREA DE LAZER	PRANCHA:	04/04
REVISÃO:	R00	CONTEÚDO:	PLANTA BAIXA	RESPONSÁVEL TÉCNICO:	GUSTAVO
		DATA:	12/2018	DESENHO:	DOMINGOS CARDOSO
				ESCALA:	INDICADA
				ARQUIVO:	CHURRASQUEIRA

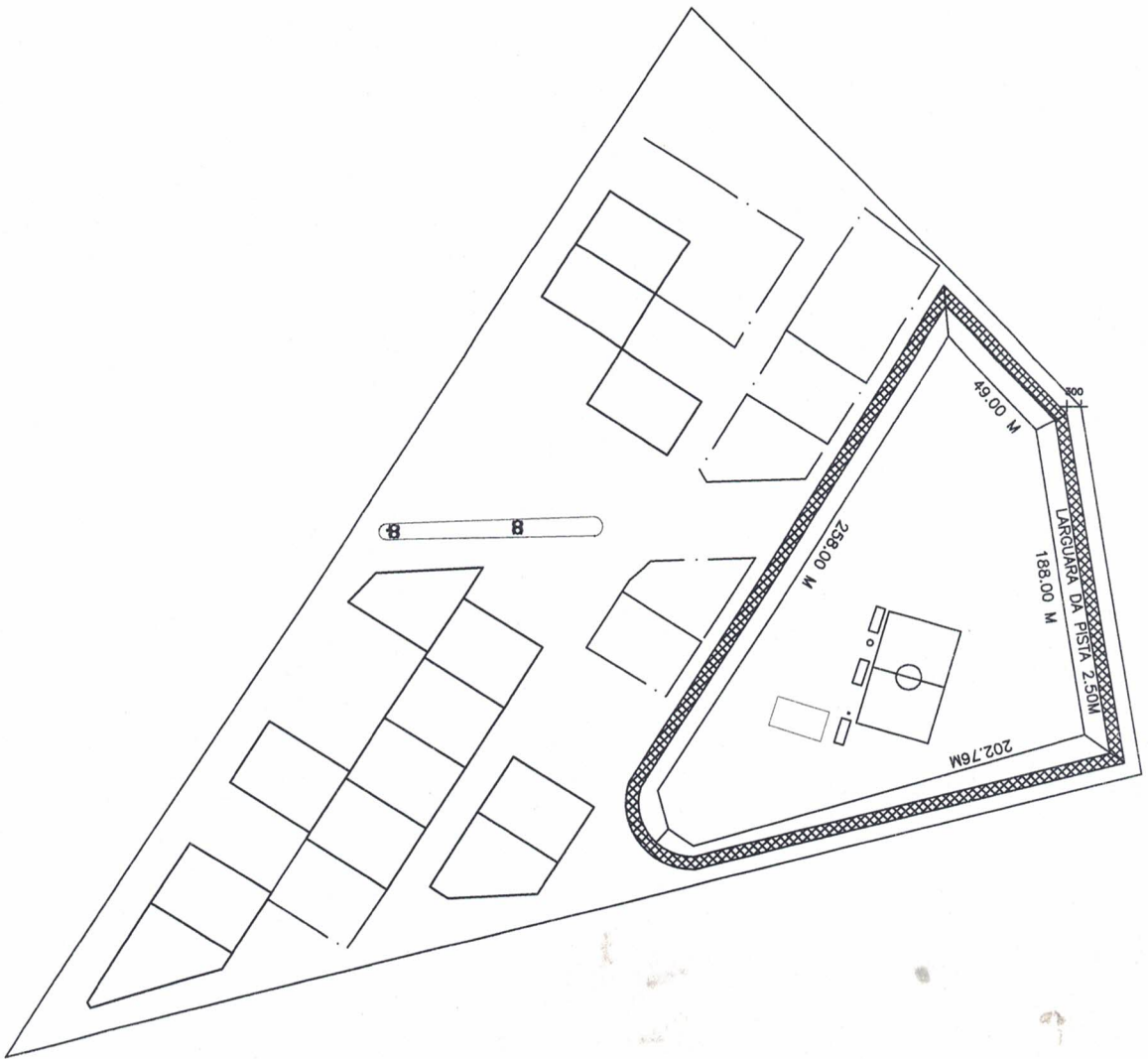

PROJETO: PROJETO ARQUITETÔNICO

DESTINAÇÃO:		ÁREA DE LAZER PISTA DE COOPER		PRANCHAS:	
CONTEÚDO:		PLANTA BAIXA		01/01	
RESPONSÁVEL TÉCNICO:		GUSTAVO JARDIM		ARQUIVO:	
DATA:		12/2018		FÍSICA/COOPER	
DESENHO:		DOMINGOS CARREIRO		ESCALA:	
REVISÃO:		R00		INDICADA	